

# ROTTLER

## H85 CNC

## MACCHINA DI

## LEVIGATURA

## MANUALE DI INSTALLAZIONE DELLA

## MACCHINA





# ORDINAZIONE DEI PEZZI

Per i cataloghi delle apparecchiature opzionali, visitare il sito <https://www.rottlermfg.com/documentation.php>.

Per un servizio più rapido di ordinazione di parti o attrezzature, contattateci via e-mail con le informazioni riportate di seguito. Per i clienti negli Stati Uniti, inviare le e-mail a [parts@rottlermfg.com](mailto:parts@rottlermfg.com), per i clienti al di fuori degli Stati Uniti, utilizzare [intlparts@rottlermfg.com](mailto:intlparts@rottlermfg.com).

Tenete a portata di mano le seguenti informazioni per accelerare il processo di ordinazione:

1. Il vostro nome, la ragione sociale e il numero di contatto
2. Numero di cliente o indirizzo di fatturazione se non si dispone di un numero di cliente.
3. Indirizzo di spedizione se diverso dall'indirizzo di fatturazione
4. Modello e numero di serie della macchina
5. Numero di parte e descrizione dell'articolo o degli articoli da ordinare
6. Metodo di spedizione preferito

Per i clienti al di fuori degli Stati Uniti che necessitano di un servizio più rapido, contattare il distributore locale.

In alcuni casi, è possibile che venga richiesto di inviare una foto del pezzo ordinato se si tratta di un pezzo di ricambio o se non è presente nel nostro database.

Se non si è sicuri di quale pezzo sia necessario ordinare, contattare il nostro servizio di assistenza e chiedere di parlare con uno dei nostri consulenti di assistenza. Questi vi assisteranno nel determinare il pezzo o i pezzi di cui avete bisogno.

**È PREVISTO UN ORDINE MINIMO DI 25,00 DOLLARI.**

# **SEZIONI DEL MANUALE**

**INTRODUZIONE**

**INSTALLAZIONE**

# INTRODUZIONE

## Contenuti

<b>INTRODUZIONE .....</b>	<b>1-2</b>
<b>Descrizione .....</b>	<b>1-3</b>
<b>Disclaimer .....</b>	<b>1-3</b>
<b>Garanzia limitata .....</b>	<b>1-4</b>
<b>Accesso alla documentazione online .....</b>	<b>1-5</b>
<b>Specifiche .....</b>	<b>1-6</b>

## INTRODUZIONE

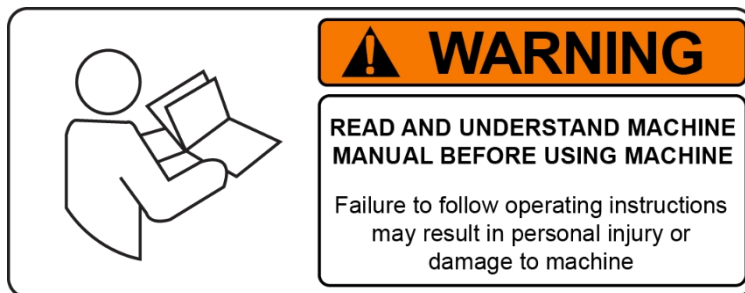

**LEGGERE IL CAPITOLO SULLA SICUREZZA PRIMA DI INSTALLARE LA MACCHINA.  
COMPNDERE A FONDO TUTTE LE QUESTIONI DI SICUREZZA PRIMA DI UTILIZZARE LA  
MACCHINA.**

### **ATTENZIONE AL PROPRIETARIO/DIRETTORE D'AZIENDA**

**Per convalidare la garanzia sulla vostra nuova macchina Rottler, assicuratevi di firmare e compilare il "Rapporto di installazione" che si trova nel capitolo Installazione di questo manuale.**

Suggeriamo al nuovo utente dell'H85A di leggere le DEFINIZIONI DI COMANDO per farsi un'idea del funzionamento della macchina.

Il capitolo Istruzioni per l'uso deve essere letto per familiarizzare l'utente con le sequenze di pressione dei pulsanti necessarie per eseguire un lavoro. Questi capitoli del manuale devono essere considerati un'introduzione. Man mano che gli operatori delle macchine della serie H85A acquisiranno esperienza nell'uso delle diverse funzioni della macchina, le impostazioni e i programmi più complessi avranno più senso.

Il resto del manuale contiene informazioni e riferimenti ai numeri di parte su attrezzature, utensili da taglio e manutenzione della macchina. L'operatore deve leggere e familiarizzare anche con queste aree.

## Descrizione

La macchina per la levigatura modello H85A è una macchina per la levigatura a umido e completa del blocco cilindri e per usi generici.

Un pannello touch screen basato su Windows offre un controllo facile e comodo dell'H85A. I programmi di blocco possono essere creati e salvati in memoria per essere richiamati in seguito, consentendo una rapida impostazione per la levigatura di blocchi comuni. Tutte le preferenze, come l'impostazione della sosta, l'angolo del tratteggio trasversale e i carichi di levigatura, vengono impostate automaticamente quando si seleziona un programma a blocchi al momento dell'impostazione della macchina.

Il carrello di supporto è montato su guide lineari per garantire un'impostazione semplice e facile da fare a foro. Sono previsti comodi dispositivi per controllare adeguatamente le operazioni di levigatura e garantire una facile movimentazione.

Sono disponibili attrezzature per la lavorazione di un'ampia gamma di tipi di motore. Sono disponibili anche attrezzature e utensili speciali per la realizzazione di manicotti di motori industriali di grandi dimensioni.

Un serbatoio del refrigerante è situato sotto il serbatoio principale e una pompa del refrigerante si trova dietro la macchina. Sul pannello di controllo è presente un pulsante per azionare il sistema di raffreddamento.

## Dichiarazione di non responsabilità

Il manuale H85A (d'ora in poi denominato "manuale") è di proprietà di Rottler Manufacturing LLC. ("Rottler Manufacturing") e con il presente documento non viene trasferito alcun diritto di proprietà. Nessuna parte del Manuale può essere utilizzata, riprodotta, tradotta, convertita, adattata, memorizzata in un sistema di recupero, comunicata o trasmessa con qualsiasi mezzo, per qualsiasi scopo commerciale, compresi, senza limitazione, la vendita, la rivendita, la licenza, il noleggio o il leasing, senza il preventivo consenso scritto di Rottler Manufacturing.

Rottler Manufacturing non rilascia alcuna dichiarazione, garanzia o assicurazione, espressa o implicita, in merito all'accuratezza o alla completezza del Manuale. Gli utenti devono essere consapevoli che di tanto in tanto verranno apportati aggiornamenti e modifiche al Manuale. È responsabilità dell'utente determinare se tali aggiornamenti o modifiche sono stati apportati. Né Rottler Manufacturing né alcuno dei suoi direttori, funzionari, dipendenti o agenti sarà responsabile in alcun modo nei confronti di qualsiasi persona per qualsiasi perdita, danno, lesione, responsabilità, costo o spesa di qualsiasi natura, compresi, senza limitazioni, i danni incidentali, speciali, diretti o consequenziali derivanti da o in relazione all'uso del Manuale.

Rottler Manufacturing e i suoi dipendenti o rappresentanti non sono responsabili di alcuna informazione relativa alle specifiche finali di qualsiasi pezzo creato come prodotto finale quando si utilizza l'apparecchiatura Rottler. È responsabilità dell'utente finale dell'apparecchiatura Rottler determinare le dimensioni e le finiture finali del pezzo su cui sta lavorando. Tutte le informazioni relative alle dimensioni e alle finiture finali che appaiono nella documentazione Rottler o che sono espresse da chiunque rappresenti Rottler devono essere considerate come informazioni generali per aiutare la dimostrazione o l'addestramento degli operatori delle apparecchiature Rottler.

## Garanzia limitata

Le parti e le apparecchiature del modello H85A di Rottler Manufacturing Company sono garantite per quanto riguarda i materiali e la lavorazione. La presente garanzia limitata è valida per un anno dalla data di installazione o per due anni dalla data di spedizione originale da parte di Rottler, a seconda della data che si verifica per prima. La garanzia è valida solo se la macchina è di proprietà dell'acquirente originale e viene utilizzata e mantenuta secondo le istruzioni del manuale. Una macchina è garantita solo se il rapporto di installazione è stato eseguito correttamente da un installatore certificato e ricevuto da Rottler al momento dell'installazione effettiva.

I prodotti sono garantiti al momento della consegna per la loro conformità alle specifiche pubblicate e per l'assenza di difetti di materiale e di lavorazione in condizioni di uso normale per un periodo di un anno dalla spedizione. Nel caso in cui un prodotto non sia conforme alla garanzia, l'unico obbligo di Rottler sarà, a sua discrezione, quello di riparare, correggere o sostituire il prodotto o di rimborsare gli importi pagati per il prodotto dopo la sua restituzione a un luogo designato da Rottler. Nessuna garanzia si estenderà a prodotti soggetti a usura rapida (compresi gli utensili) o a prodotti che sono stati oggetto di uso improprio (compreso qualsiasi uso contrario alle istruzioni di Rottler), negligenza, incidente (anche durante la spedizione), manipolazione o installazione impropria, o sottoposti a modifiche, riparazioni o servizi non certificati da Rottler. Rottler non sarà responsabile per danni conseguenti, diretti o indiretti o per qualsiasi altra lesione o perdita. L'acquirente rinuncia a qualsiasi diritto, al di là della garanzia di cui sopra, di avanzare una richiesta di risarcimento nei confronti di Rottler. Non viene fornita alcuna garanzia per i Prodotti non pagati per intero.

La merce non può essere restituita a Rottler senza previa approvazione. Il cliente deve contattare il reparto ricambi per ottenere l'approvazione e il numero di autorizzazione alla restituzione (**RGR#**). La merce autorizzata per la restituzione deve essere restituita prepagata. Se la merce viene restituita con spese di spedizione a carico del cliente, l'importo effettivo di tali spese può essere detratto da qualsiasi credito dovuto al cliente. Il **numero RGR** assegnato dal reparto ricambi deve essere riportato sull'etichetta di spedizione e deve comparire su una copia della fattura o delle fatture relative alla spedizione originale. Questa copia della fattura deve essere inclusa nella scatola con i pezzi. La spedizione deve contenere SOLO gli articoli indicati nella **RGR** come approvati per la restituzione. La merce deve essere ricevuta entro 10 giorni dalla data della **RGR**, altrimenti la **RGR** verrà annullata. Tutta la merce restituita può essere soggetta a una tassa di rifornimento del 20% per importi inferiori a 1.000,00 dollari o del 10% per articoli superiori a 1.000,00 dollari. Le parti o gli utensili con più di 30 giorni di vita sono considerati di proprietà del cliente e possono essere restituiti solo previa approvazione della direzione di Rottler Corporation.

L'emissione di un **RGR NON** garantisce l'accredito, ma solo l'autorizzazione alla restituzione della merce. Il credito per la merce restituita è a esclusiva discrezione di Rottler. Il credito sarà emesso solo dopo l'ispezione della merce restituita.

Gli utensili che si dimostrano difettosi durante il periodo di garanzia saranno riparati o sostituiti a discrezione della fabbrica.

Non ci assumiamo alcuna responsabilità per i difetti causati da danni esterni, usura, abuso o uso improprio, né ci assumiamo alcun obbligo di risarcire i costi diretti o indiretti in relazione ai casi coperti dalla garanzia.



## Accesso alla documentazione online

La documentazione online per le macchine e le attrezzature opzionali è disponibile sul sito web di Rottler. Per accedere alla documentazione, aprire il browser e navigare su <https://www.rottlermfg.com>.

Scorrere fino alla fine della pagina e sotto il titolo Risorse del proprietario fare clic sul tipo di documentazione a cui si desidera accedere.

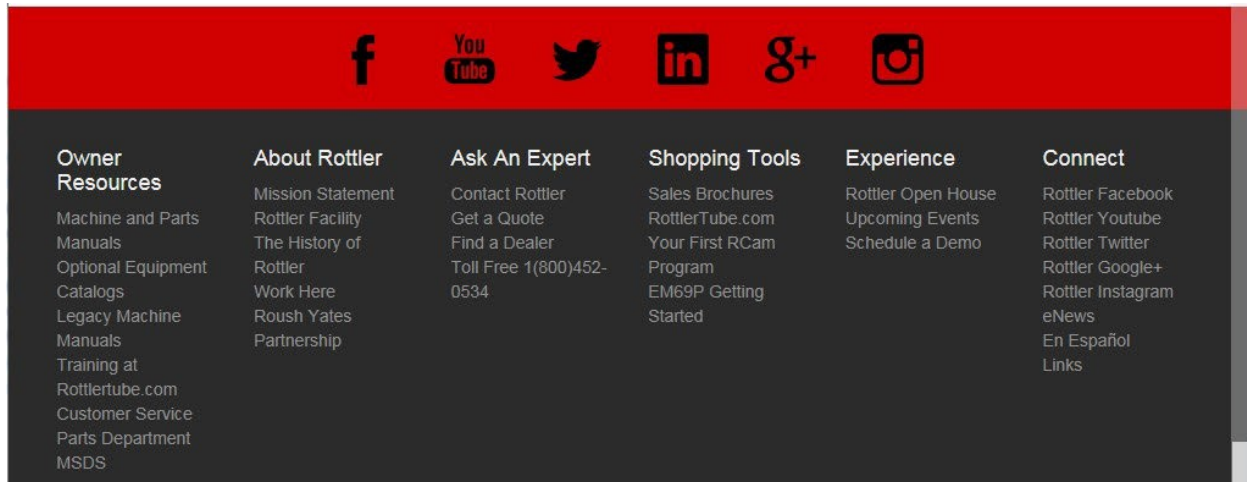

Se viene visualizzata una finestra di accesso che richiede nome utente e password, compilare gli spazi vuoti come mostrato.

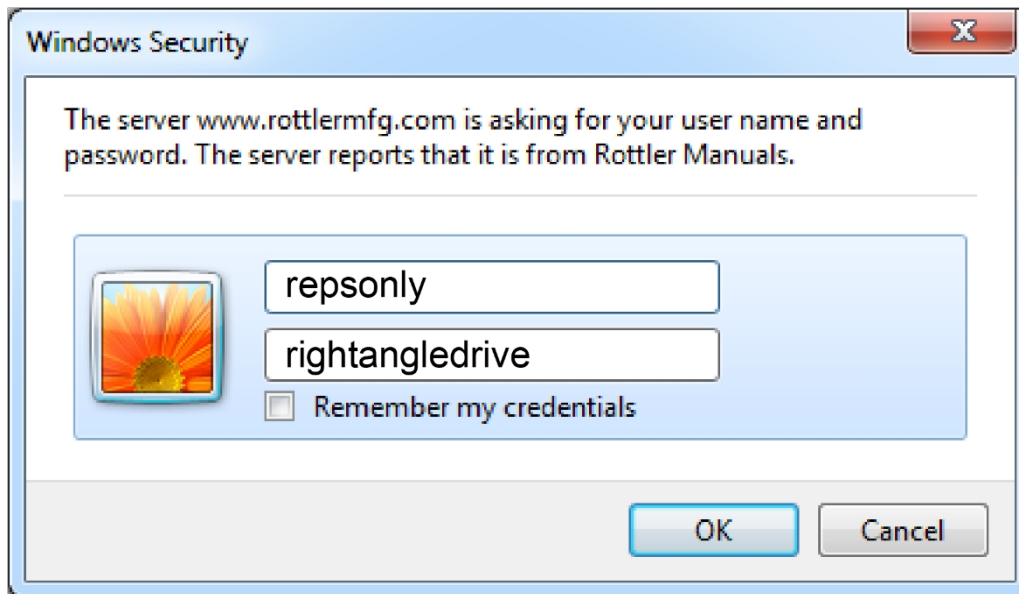

**Specifiche tecniche**

<b>MADE IN U.S.A.</b>	<b>American</b>	<b>Metric</b>
Diameter Range (with Rottler Hone Heads)	1.69" - 7.38"	43mm – 187.45mm
Spindle/Hone Head Rotation Speed	1 to 400 RPM	1 - 400 RPM
Torque at Hone Head	44 ft.lbs	60NM
Spindle Motor - Torque	15 ft.lbs	20NM
Spindle Motor - Power	3.7HP	2.77 Kw
Stroker Motor - Torque	88.5in.lbs	10NM
Stroker Motor - Power	1.94HP	1.45KW
Stroke System - Acceleration	250 in/sec <sup>2</sup>	6.35m/sec <sup>2</sup>
Spindle Stroke - Speed	0-1500-ipm	0-38-m/min
Stroke Length - Vertical Travel (Z Axis)	19"	483mm
Length of Cylinder to be Honed	17"	432mm
Workpiece Capacity - Length	55"	1400mm
Workhead - Horizontal Travel (X Axis)	38"	965mm
Coolant Capacity	70 Gallons	265 Liters
Dimensions - Floor Space Requirements	48"D X 75"W x 86"H	1.2mD X 1.1.9mW X 2.2mH
Dimensions - Shipping	91"D X 60"W X 89"H	2.3mD X 1.5mW X 2.26mH
Weight - Shipping (excluding optional equipment)	2300 lbs	1045 kg
Electrical Requirements	208-240V, 30A, 50/60Hz, 3Ph	
Paint Color Code	RAL9002 (Grey White)	

*Specifications and design subject to change without notice.*

# INSTALLAZIONE

## Contenuti

<b>RAPPORTO DI INSTALLAZIONE.....</b>	<b>2-2</b>
<b>Dimensioni della macchina .....</b>	<b>2-8</b>
<b>Distanze di lavoro della macchina .....</b>	<b>2-9</b>
<b>Posizioni dei bulloni di ancoraggio opzionali .....</b>	<b>2-10</b>
<b>Dimensioni dell'involucro di lavoro.....</b>	<b>2-11</b>
<b>Vista laterale.....</b>	<b>2-11</b>
<b>Vista dall'alto .....</b>	<b>2-12</b>
<b>Procedura di installazione .....</b>	<b>2-13</b>
<b>Posizione .....</b>	<b>2-13</b>
<b>Disimballaggio.....</b>	<b>2-13</b>
<b>Livellamento.....</b>	<b>2-13</b>
<b>Liquido di raffreddamento .....</b>	<b>2-13</b>
<b>Alimentazione .....</b>	<b>2-14</b>
<b>Messa a terra .....</b>	<b>2-15</b>
<b>Collegamenti del trasformatore .....</b>	<b>2-15</b>
<b>Creazione di un account Skype .....</b>	<b>2-16</b>

## **ATTENZIONE AL PROPRIETARIO/DIRETTORE D'AZIENDA**

**Per convalidare la garanzia sulla vostra nuova macchina Rottler, assicuratevi di firmare il rapporto di installazione dopo che il tecnico di installazione ha installato la macchina e ne ha verificato il corretto funzionamento e ha impartito agli operatori una formazione sul funzionamento e la manutenzione.**

**Vi ringrazio per la vostra collaborazione e per l'opportunità di essere al vostro servizio.**

## PRODUZIONE ROTTLER



## RAPPORTO SULL'INSTALLAZIONE

SERIE H85  
REV 010924

SOLO PER USO UFFICIO

Percorso verso:

Ordini notificati \_\_\_\_\_ Direttore tecnico \_\_\_\_\_ Responsabile tecnico \_\_\_\_\_ Responsabile  
Assem \_\_\_\_\_ Andy \_\_\_\_\_ Archiviazione Srvc \_\_\_\_\_

Data di scadenza della garanzia \_\_\_\_\_

### ROTTLER MANUFACTURING DEVE FARSI RESTITUIRE QUESTO RAPPORTO PER QUALIFICARE CORRETTAMENTE LA GARANZIA SULL'APPARECCHIATURA

Cliente: \_\_\_\_\_ Indirizzo: \_\_\_\_\_  
Città: \_\_\_\_\_ Stato: CAP: \_\_\_\_\_ Telefono: \_\_\_\_\_  
Paese: \_\_\_\_\_  
Modello macchina: \_\_\_\_\_ Numero di serie: \_\_\_\_\_

Rappresentante: \_\_\_\_\_ **INSTALLAZIONE DELLA MACCHINA: Le informazioni elettriche DEVONO essere fornite da un'azienda.**

essere completo per convalidare questo rapporto.

### Responsabilità del cliente prima dell'arrivo del tecnico di vendita/assistenza Rottler. Si prega di siglare ogni voce una volta completata.



**MOLTO IMPORTANTE:** le macchine di moderna concezione contengono circuiti elettronici a bassa tensione che offrono grandi vantaggi e una migliore durata della macchina. MA, si

deve disporre di un'alimentazione eccellente e stabile e di una buona messa a terra. In caso contrario, i disturbi elettrici potrebbero interferire inaspettatamente con il funzionamento della macchina.

***Il cliente è responsabile della fornitura di elettricità alla macchina in modo da soddisfare i requisiti del codice elettrico locale.***

\_\_\_\_\_ Rimuovere la macchina dal camion. Peso: 2.500 libbre.

\_\_\_\_\_ Fornire solide fondamenta alla macchina.

\_\_\_\_\_ Rimuovere l'attrezzatura e il materiale dalla macchina e pulirla.

\_\_\_\_\_ Installare la macchina sulla fondazione con le piastre di sostegno sotto i bulloni di sollevamento.

\_\_\_\_\_ Livellare la macchina. Quando la macchina è livellata, tutti i bulloni di livellamento devono esercitare la stessa pressione.

\_\_\_\_\_ Questa macchina richiede un'alimentazione da 208 a 240 Volt CA, trifase, 50/60 Hz.



***Se la macchina viene installata in un luogo privo di alimentazione trifase, seguire il cablaggio monofase indicato nella sezione Installazione del manuale.***

#### **manuale**

\_\_\_\_\_ Misurare la tensione in ingresso tra L1 e L2, L2 e L3, L1 e L3. Misurare la tensione CA in

ingresso almeno due volte durante l'installazione.

Da L1 a L 2 \_\_\_\_\_ VAC      L2 a L3 \_\_\_\_\_ VACL1      a L3 \_\_\_\_\_ VAC

da L1 a L 2 \_\_\_\_\_ VAC      L2 a L3 \_\_\_\_\_ VAC      Da L1 a L3 \_\_\_\_\_

VAC

\_\_\_\_\_ Questa macchina deve essere dotata di un interruttore esterno con una potenza nominale di 25 Ampere, ad assorbimento continuo.

\_\_\_\_\_ Misurare ciascun tratto dell'alimentazione in ingresso verso terra. A volte si può trovare un tratto "alto" verso terra. In questo caso, accertarsi che il tratto alto sia scollegato e che la macchina sia collegata in fase singola.

L1 a terra \_\_\_\_\_ VACL2 a terra \_\_\_\_\_ VACL3 a terra \_\_\_\_\_ VAC



**CAUTION**

Il neutro e la terra della macchina non sono la stessa cosa. Si deve misurare un circuito aperto tra il neutro e la terra.



**CAUTION**

**SE LA TENSIONE NON RIENTRA NELL'INTERVALLO CORRETTO IN QUALSIASI MOMENTO, LA MACCHINA NON FUNZIONA CORRETTAMENTE E PUO' SUBIRE DANNI.**

\_\_\_\_\_ Il cliente deve cercare di avere a disposizione pezzi di spazzatura.

\_\_\_\_\_ Assicurarsi che il refrigerante sia disponibile per l'allestimento.

\_\_\_\_\_ Prima di iniziare la formazione, l'operatore deve leggere il manuale operativo. Questo lo aiuterà a familiarizzare con le sequenze di pressione dei pulsanti. Dopo l'addestramento, l'operatore dovrà rileggere il manuale e alcune sequenze avranno più senso.

\_\_\_\_\_ Pulire l'antiruggine dalle superfici della macchina.

\_\_\_\_\_ Assicurarsi che sulla macchina sia disponibile una connessione a Internet.

## **Il tecnico di vendita/assistenza Rottler è responsabile di quanto segue**

### **AVVIO DELLA MACCHINA**

\_\_\_\_\_ **PRIMA** di accendere la macchina. Verificare la sicurezza di tutti i fili utilizzando l'apposito cacciavite e ruotando in senso orario fino all'arresto del movimento. I fili a trefoli possono "allargarsi" leggermente a causa delle vibrazioni durante il trasporto.

\_\_\_\_\_ Installare le coperture dei componenti elettrici all'interno dell'involucro elettrico con i dispositivi di fissaggio forniti.

\_\_\_\_\_ Il sistema è protetto da fusibili e interruttori automatici situati nel quadro elettrico. Mostrare al cliente dove si trovano e confermare che i fusibili di ricambio sono stati spediti con la macchina.



**CAUTION**

Quando si avvia la macchina per la prima volta, questa potrebbe muoversi fuori controllo. Assicurarsi che tutte le mani siano lontane dalle parti della macchina. Tenersi pronti a premere il pulsante di emergenza

Pulsante di arresto se necessario.

\_\_\_\_\_ Spiegare il sistema di filtraggio del refrigerante e la necessità di manutenzione di tale sistema.

\_\_\_\_\_ Spiegare al cliente il funzionamento dell'oliatore a iniezione. Il timer è controllato dal computer. Mostrare al cliente dove si trova il serbatoio e spiegare il tipo di olio necessario.

\_\_\_\_\_ Accendere l'alimentazione principale tramite l'interruttore di alimentazione situato sul quadro elettrico.

\_\_\_\_\_ Se uno dei fusibili si brucia, sostituirlo, quindi chiamare la fabbrica se è necessaria ulteriore assistenza.

\_\_\_\_\_ Se uno qualsiasi degli interruttori automatici "scatta", ripristinare e chiamare la fabbrica per la risoluzione del problema.

\_\_\_\_\_ Se la macchina si muove in modo incontrollato, spegnere la macchina e contattare la fabbrica per assistenza nella risoluzione dei problemi.

\_\_\_\_\_ Installare e testare la connessione Internet alla macchina. NON scaricare alcun aggiornamento a meno che non sia stato indicato da Rottler.

\_\_\_\_\_ Controllare che le linee dell'olio siano completamente adescate. Sulle macchine dotate di custodia è necessario rimuovere il pannello di accesso posteriore. Se le linee dell'olio non sono completamente adescate, eseguire la procedura di adescamento manuale come descritto nella sezione manutenzione del manuale.

## **MOVIMENTI DELLA MACCHINA**

\_\_\_\_\_ Rimuovere la testa di affilatura dalla macchina per le procedure seguenti.

\_\_\_\_\_ Verificare che tutti i movimenti della macchina funzionino correttamente utilizzando il volantino.



\_\_\_\_\_ Verificare che tutti i movimenti della macchina funzionino correttamente utilizzando i pulsanti jog.

\_\_\_\_\_ Avviare il motore del mandrino per verificare il corretto senso di rotazione.

### **ISTRUIRE L'OPERATORE:**

**Nota: i dipendenti e i rappresentanti Rotter, in base alla politica aziendale, non sono autorizzati a fornire all'utente finale delle apparecchiature Rottler alcuna specifica OEM per il pezzo creato dall'utente finale con le apparecchiature Rottler.**

#### **! WARNING**

\_\_\_\_\_ Spiegare al cliente e all'operatore che su questa macchina non deve essere installato alcun software o hardware diverso da Windows Auto Update e Rottler. Ciò include screen saver, software antivirus e qualsiasi dispositivo hardware che installi software sulla macchina.

L'installazione di screen saver e software antivirus può causare pericolosi problemi di controllo. Qualsiasi installazione di software o hardware invalida la garanzia della macchina.

\_\_\_\_\_ Spiegate al cliente e all'operatore che la macchina deve essere collegata a Internet ogni volta che è accesa. Il software della macchina si collegherà automaticamente al nostro server per inviare informazioni utili sullo stato della macchina.

\_\_\_\_\_ Collegare alla macchina la rete Internet fornita dal cliente. Verificare che Internet sia accessibile dalla macchina.

\_\_\_\_\_ Una volta che la macchina è stata completamente configurata ed è pronta per il funzionamento, creare un account Skype per la macchina seguendo le istruzioni riportate nella sezione Installazione del manuale.

\_\_\_\_\_ Spiegare al cliente e all'operatore come accedere a Skype e comunicare con Rottler quando necessario.

#### **! WARNING**

\_\_\_\_\_ I virus informatici causano l'instabilità del sistema di controllo della macchina. Ciò può causare movimenti incontrollati della macchina che potrebbero creare un ambiente pericoloso per l'operatore.

#### **IMPORTANT**

\_\_\_\_\_ Consultare il Capitolo 4, Definizioni di controllo del Manuale della macchina, Sezione: Sicurezza del computer e del sistema di controllo. Spiegare e discutere attentamente questa sezione con il proprietario/manager/operatore e fargliela firmare. In caso contrario, la garanzia della macchina sarà nulla.

---

Firma / Titolo

\_\_\_\_\_ Spiegare al cliente l'importanza di eseguire il backup dei profili di blocco su un dispositivo separato. Qualsiasi guasto al computer o un eventuale errore dell'operatore possono causare la perdita di tutti i profili di blocco creati per la macchina. Per istruzioni dettagliate sul backup e il ripristino dei profili di blocco, consultare il Capitolo 5 del manuale della macchina.

\_\_\_\_\_ Utilizzando come guida le istruzioni per l'uso, spiegare la funzione di tutti i pulsanti.

\_\_\_\_\_ Programmare tutti i movimenti della macchina e supervisionare la gestione della stessa da parte dell'operatore.

\_\_\_\_\_ Dimostrare le differenze tra il funzionamento manuale e quello automatico.

\_\_\_\_\_ Se l'apparecchio è dotato di rotazione automatica, spiegarne l'impostazione e il funzionamento.

\_\_\_\_\_ Spiegare la selezione dei blocchi di alzata corretti per il blocco da levigare.

\_\_\_\_\_ Spiegare completamente l'intero Ciclo Automatico.

\_\_\_\_\_ Spiegare la necessità di mandare in Home la macchina ogni volta che si cambia la testa di affilatura o la si rimuove e reinstalla sul mandrino.

\_\_\_\_\_ Segnalare le caratteristiche di sicurezza al cliente e all'operatore. Non premete alcun pulsante senza pensare prima alla sicurezza.

\_\_\_\_\_ Spiegare al cliente il modo corretto di spegnere la macchina quando non è in uso. Non lasciare la macchina accesa durante la notte. È importante chiudere tutti i programmi e spegnere Windows prima di spegnere l'interruttore principale. Non spegnere l'interruttore principale prima di aver spento Windows.

\_\_\_\_\_ Di seguito è riportata una lista di controllo delle informazioni necessarie prima dell'impostazione di un lavoro.

- Dimensioni del foro di finitura, angolo del tratteggio trasversale e finitura.
- Lunghezza dell'alesaggio.
- Dimensione da centro a centro dei cilindri.
- Se il lavoro è un blocco di tipo V, la dimensione della guida del pannello rispetto al centro della linea di manovella e lo sfalsamento dei cilindri tra le bancate.

\_\_\_\_\_ Dimostrare il caricamento e il ribaltamento del blocco V8.

\_\_\_\_\_ Dimostrare il sistema di bloccaggio in linea.

\_\_\_\_\_ Spiegare le disposizioni opzionali di bloccaggio dei blocchi.

\_\_\_\_\_ Supervisionare l'operatore che carica, pedala e scarica il blocco.

\_\_\_\_\_ Sviluppate il miglior sistema di gestione dei blocchi per il suo negozio.

\_\_\_\_\_ Considerare un'area di drenaggio del refrigerante in blocco.

\_\_\_\_\_ Esaminare diversi blocchi V8 nella zona inferiore del cilindro/cuscinetto e spiegare all'operatore la necessità di impostare l'arresto inferiore per la massima sovraccorsa.

\_\_\_\_\_ Spiegare il requisito ASSOLUTO per il rilievo completo sotto il cilindro, che può includere la rettifica manuale.

\_\_\_\_\_ Dimostrare la rimozione e la pulizia del cono nella testa di affilatura.

\_\_\_\_\_ Spiega tutte le opzioni di pietra e le opzioni di testa di affilatura.

\_\_\_\_\_ Spiegare all'operatore i metodi per la rimozione più rapida dello stock.

\_\_\_\_\_ Spiegare la causa e la cura della cattiva geometria e del taglio improprio della pietra.

\_\_\_\_\_ Spiegare la "rottura" delle pietre.

\_\_\_\_\_ Dimostrare la corretta lavorazione della pietra (fare riferimento al manuale).

\_\_\_\_\_ Spiegare l'importanza di mantenere la corretta miscela di refrigerante.

\_\_\_\_\_ Spiegare l'importanza di mantenere pulito il liquido di raffreddamento.

\_\_\_\_\_ Esaminare la necessità di un rapporto corretto tra pietra e refrigerante.

\_\_\_\_\_ Rivedere il manuale dell'operatore, comprese tutte le procedure di sicurezza e di arresto di emergenza.

## SEZIONE MANUTENZIONE

\_\_\_\_\_ Rivedere la lubrificazione della macchina secondo il manuale.

\_\_\_\_\_ Rivedere il cambio del liquido di raffreddamento.

\_\_\_\_\_ Rivedere il cambio della carta da filtro.

\_\_\_\_\_ Rivedere il riempimento del serbatoio dell'olio.

Rottler Manufacturing e i suoi dipendenti o rappresentanti non sono responsabili di alcuna informazione relativa alle specifiche finali di qualsiasi pezzo creato come prodotto finale quando si utilizza l'apparecchiatura Rottler. È responsabilità dell'utente finale dell'apparecchiatura Rottler determinare le dimensioni e le finiture finali del pezzo su cui sta lavorando. Tutte le informazioni relative alle dimensioni e alle finiture finali che appaiono nella documentazione Rottler o che sono espresse da chiunque rappresenti Rottler devono essere considerate come informazioni generali per aiutare la dimostrazione o l'addestramento degli operatori delle apparecchiature Rottler.

Nota: i dipendenti e i rappresentanti Rotter, in base alla politica aziendale, non sono autorizzati a fornire all'utente finale delle apparecchiature Rottler alcuna specifica OEM per il pezzo creato dall'utente finale con le apparecchiature Rottler.

Osservazioni generali sulle prestazioni della macchina, sulle regolazioni ricevute e su qualsiasi altra organizzazione o parte necessaria per completare l'installazione.

---

---

---

---

---

---

---

---

---

---

---

---

---

---

---

---

---

Istruzioni impartite a: \_\_\_\_\_

Tecnico di vendita/assistenza: \_\_\_\_\_ Data \_\_\_\_\_

Caporeparto/Soprintendente o Proprietario: \_\_\_\_\_ Data \_\_\_\_\_

**Una volta compilato, inviare questo  
modulo via e-mail a:**

**[service@rottermfg.com](mailto:service@rottermfg.com)**

## Macchina Dimensioni

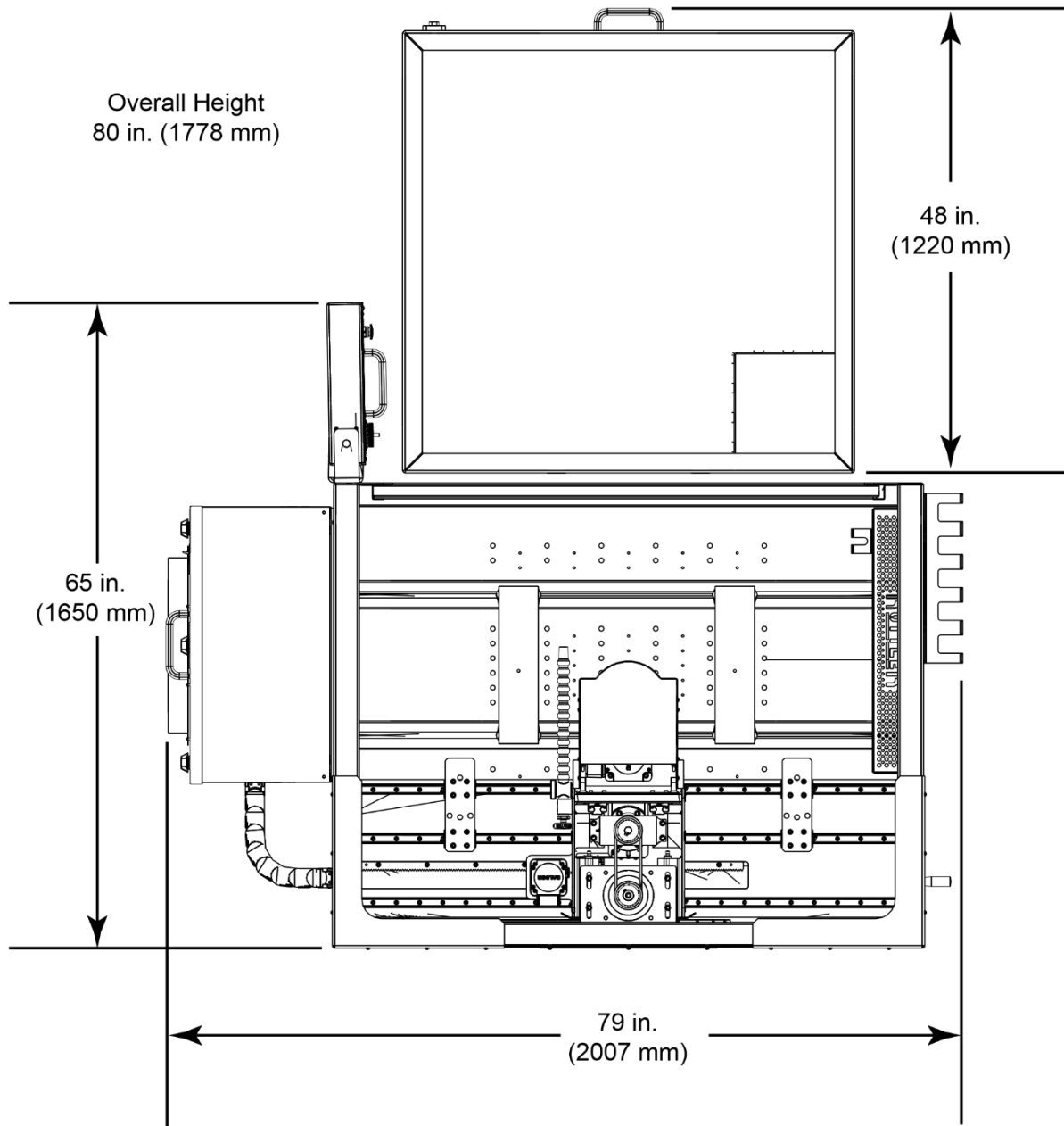

### Lavorazione della macchina Distanze

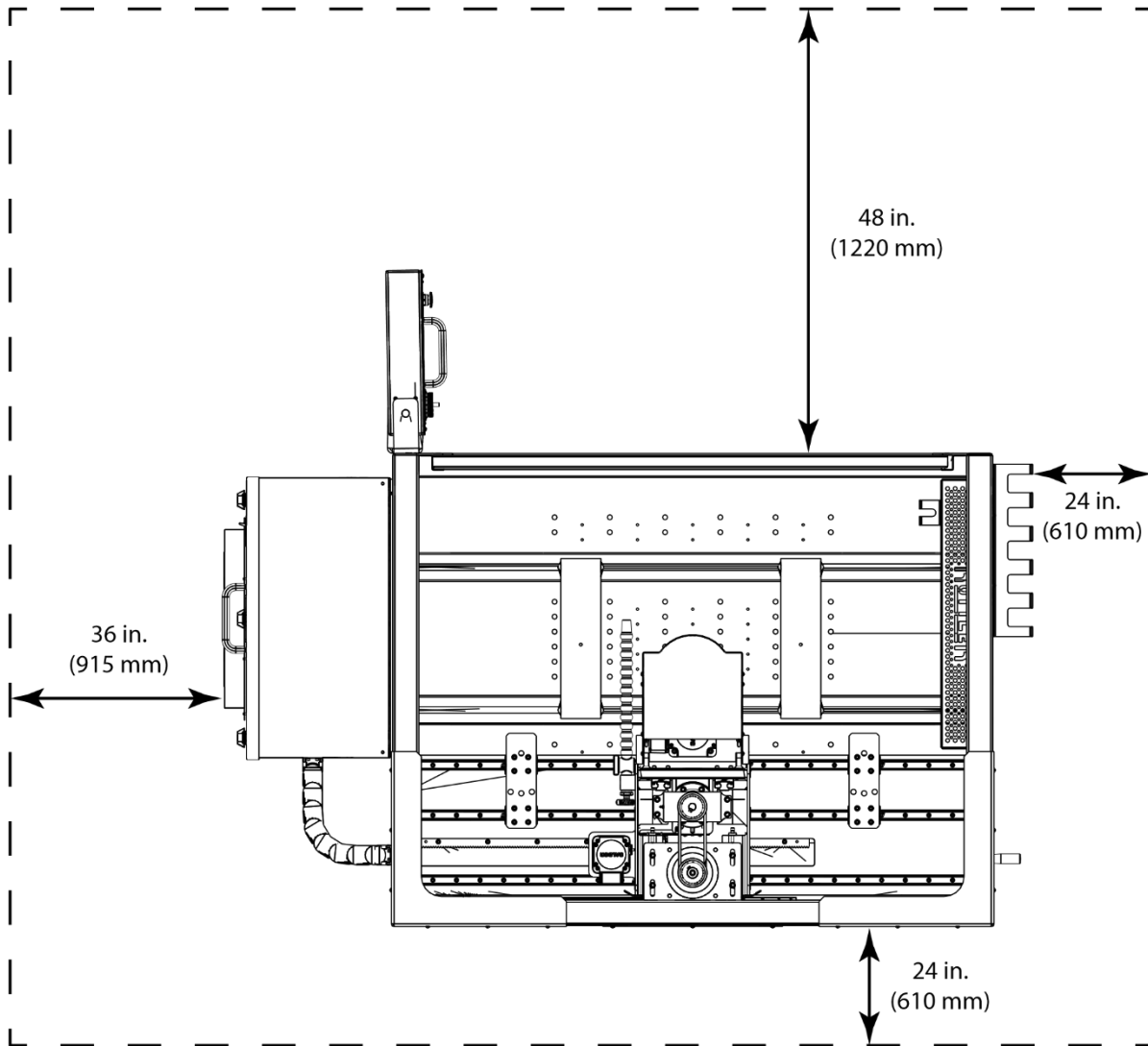

### Bulloni di ancoraggio opzionali Posizioni

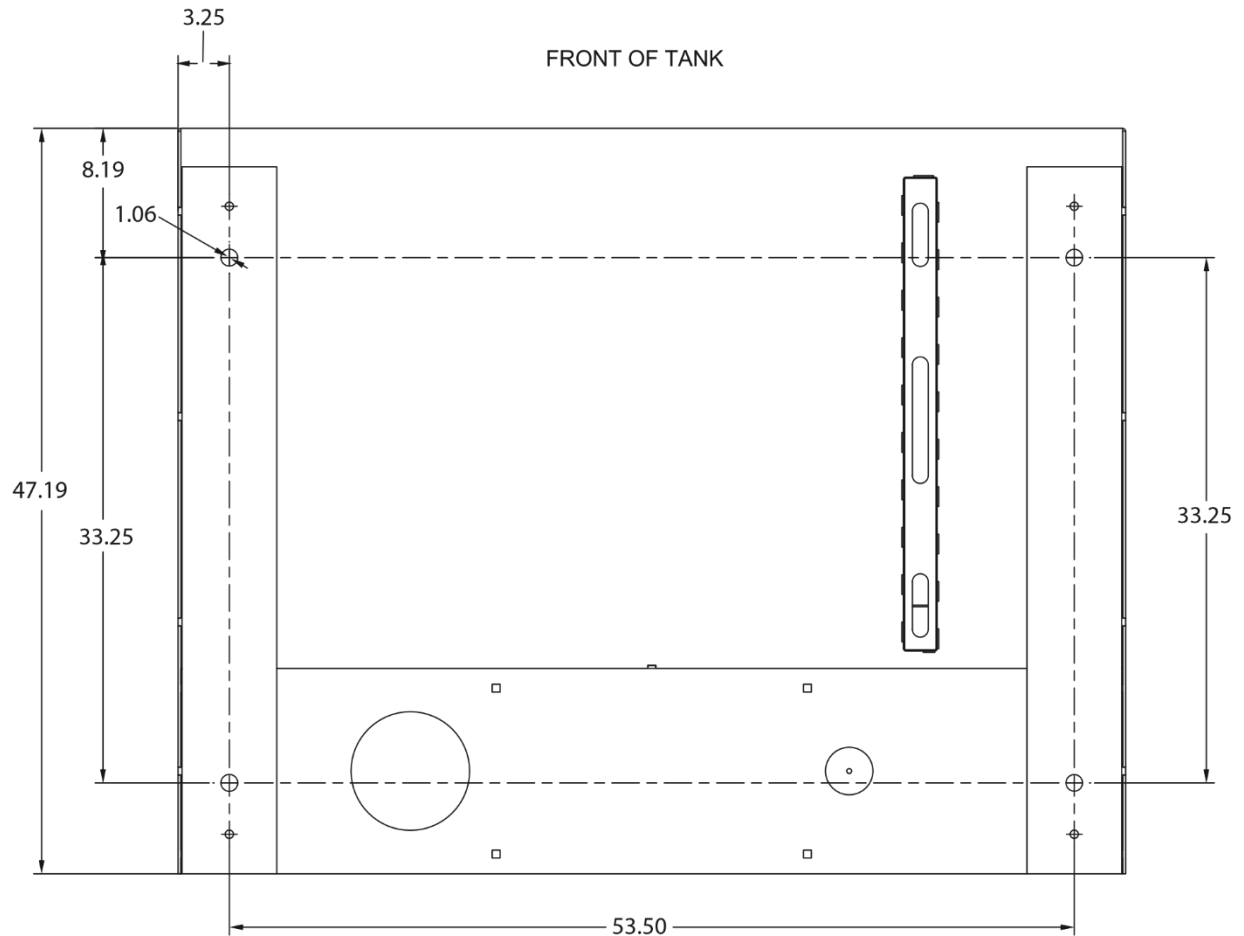

**Busta di lavoro Dimensioni**

**Vista laterale**

**HONE WORK ENVELOPE DIMENSIONS**

**Vista laterale**

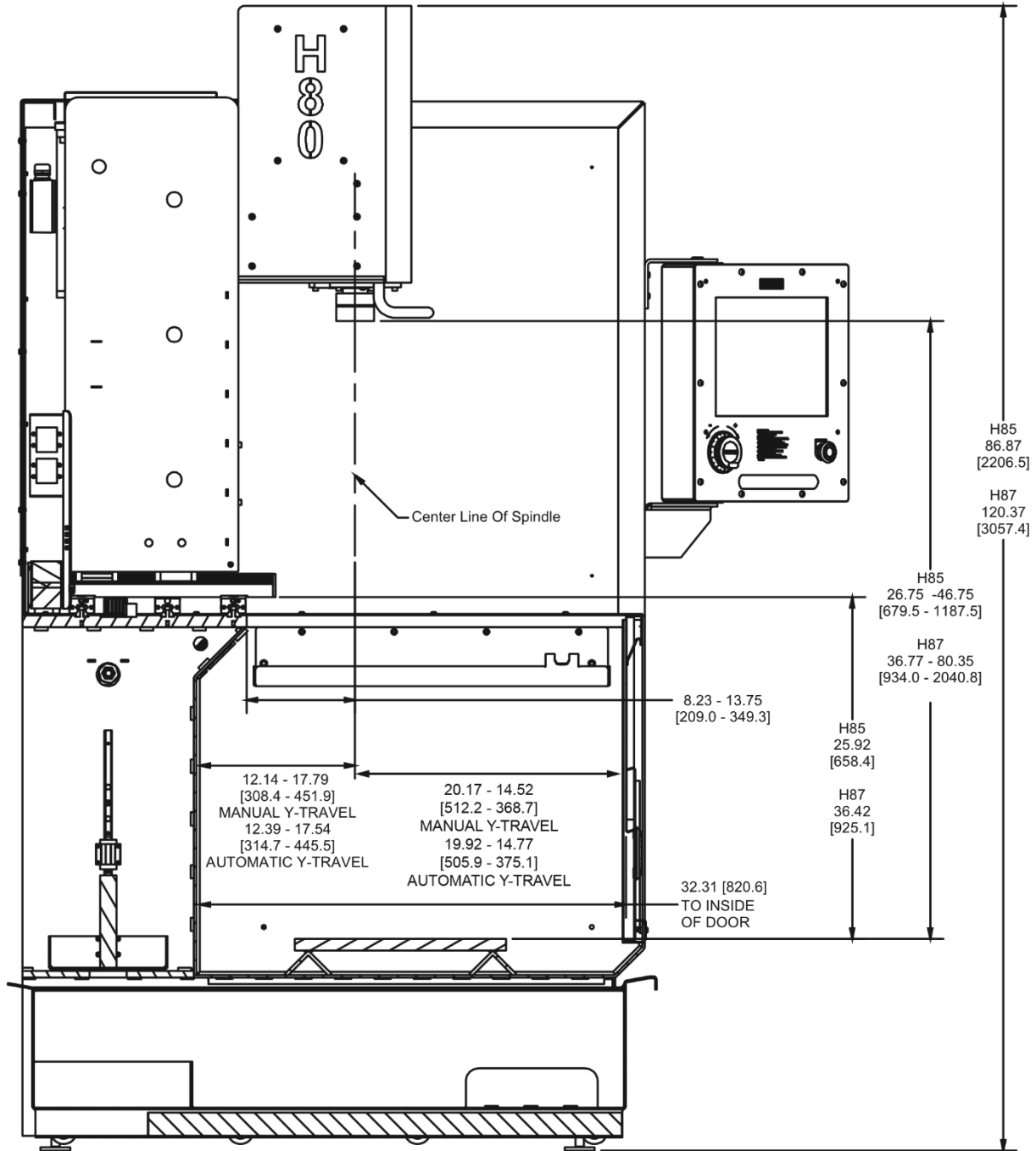

Vista dall'alto

HONE WORK ENVELOPE DIMENSIONS

TOP VIEW

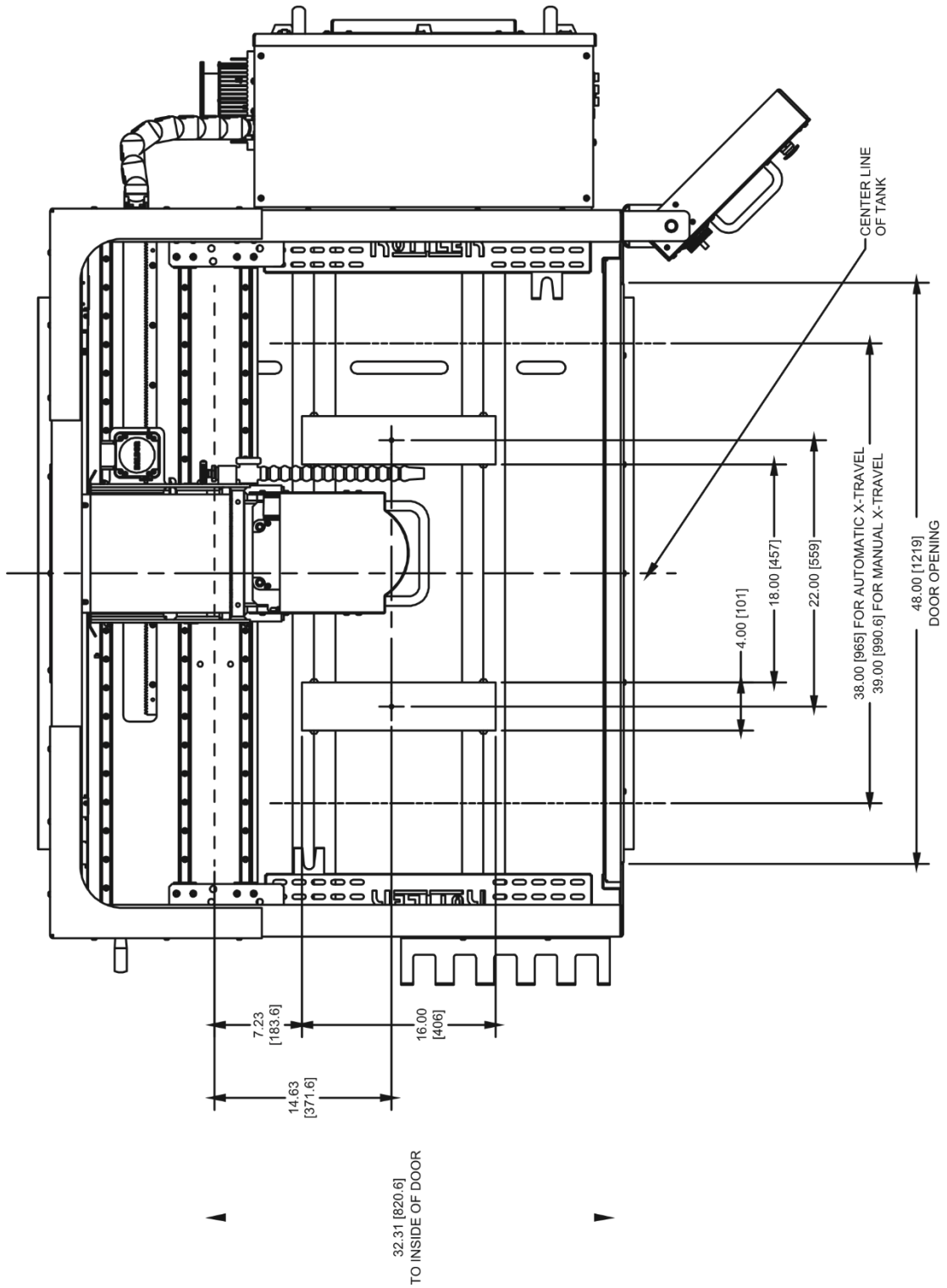



## Installazione Procedura

### Posizione

La produttività di questa macchina dipenderà in larga misura dalla sua corretta installazione iniziale, in particolare dal modo in cui i blocchi cilindri vengono sollevati nella macchina e dalla movimentazione del materiale da e verso altre operazioni in officina.

La corretta disposizione e collocazione del carico della macchina H85A è estremamente importante.

Un paranco elettrico a corsa lenta (da 6' a 10' al minuto), azionato da un carropono o da una gru a bandiera, funziona molto bene. Un paranco da 1000 libbre è generalmente sufficiente per sollevare il blocco motore. Un paranco ad aria compressa con controllo della velocità è il metodo ideale per un carico rapido e conveniente.

Se si prevede una produzione di levigatura con questa macchina e i cilindri non vengono caricati e scaricati direttamente da un trasportatore, si raccomanda di prestare molta attenzione alla gru, in modo che copra un'area adeguata per consentire all'operatore di fare marcia indietro e rimuovere i cilindri senza ingombrare la propria area. Se due macchine devono essere azionate da un solo operatore, si consiglia di posizionare le facce aperte ad angolo retto l'una rispetto all'altra, con le macchine distanti circa un metro e mezzo.

### Disimballaggio

Smontare con cura la macchina H85A. Rimuovere tutte le attrezzature presenti nella vasca di schiumazione.

Pulire completamente le superfici metalliche esposte della macchina con un solvente. L'inibitore di ruggine viene applicato alla macchina al momento della spedizione e deve essere rimosso prima di metterla in funzione.

### Livellamento

La macchina viene fornita con quattro viti a testa cilindrica e dadi di bloccaggio per il livellamento. Inserire le viti dalla parte inferiore della base. Posizionare i dadi di bloccaggio sopra il foro filettato della base.

Utilizzando una livella di precisione, livellare la tavola superiore entro 0,002" per piede in entrambe le direzioni (tranne che per l'impostazione alta verso la parte anteriore per un migliore ritorno del refrigerante).

### Liquido di raffreddamento



Per informazioni sui tipi e sulle miscele di refrigerante adeguate, consultare la sezione "Refrigerante" nel Capitolo 5 del presente manuale. Assicurarsi di leggere la sezione MSDS di questo manuale e di prestare la dovuta attenzione ai rischi del refrigerante.

## **Alimentazione**

Questa macchina ha i seguenti requisiti di alimentazione:

- Da 208 a 240 VAC
- Alimentazione monofase o trifase
- 50 o 60 Hz
- 25 Ampere

Vedere l'illustrazione seguente per il corretto collegamento dell'alimentazione in ingresso. La potenza misurata all'interruttore principale della macchina deve rientrare nell'intervallo richiesto sopra elencato. Se l'alimentazione in ingresso non rientra nell'intervallo, è necessario utilizzare un trasformatore. In caso contrario, la macchina funzionerà in modo anomalo e causerà danni permanenti al sistema di controllo elettronico.

Alcuni servizi elettrici contengono un "Hot Leg, High Leg o Wild Leg", in cui un tratto misura 208VAC a terra invece di 120VAC. L'uso di "Hot Leg, High Leg o Wild Leg" NON è consentito su questa macchina. Se è presente un "Hot Leg, High Leg o Wild Leg", collegare la macchina nella configurazione monofase illustrata di seguito.

**IMPORTANT**

*Collegare elettricamente in conformità alle norme elettriche nazionali e locali.*

**CAUTION**

*Non tentare di collegare più di 240 VCA a questa macchina.*

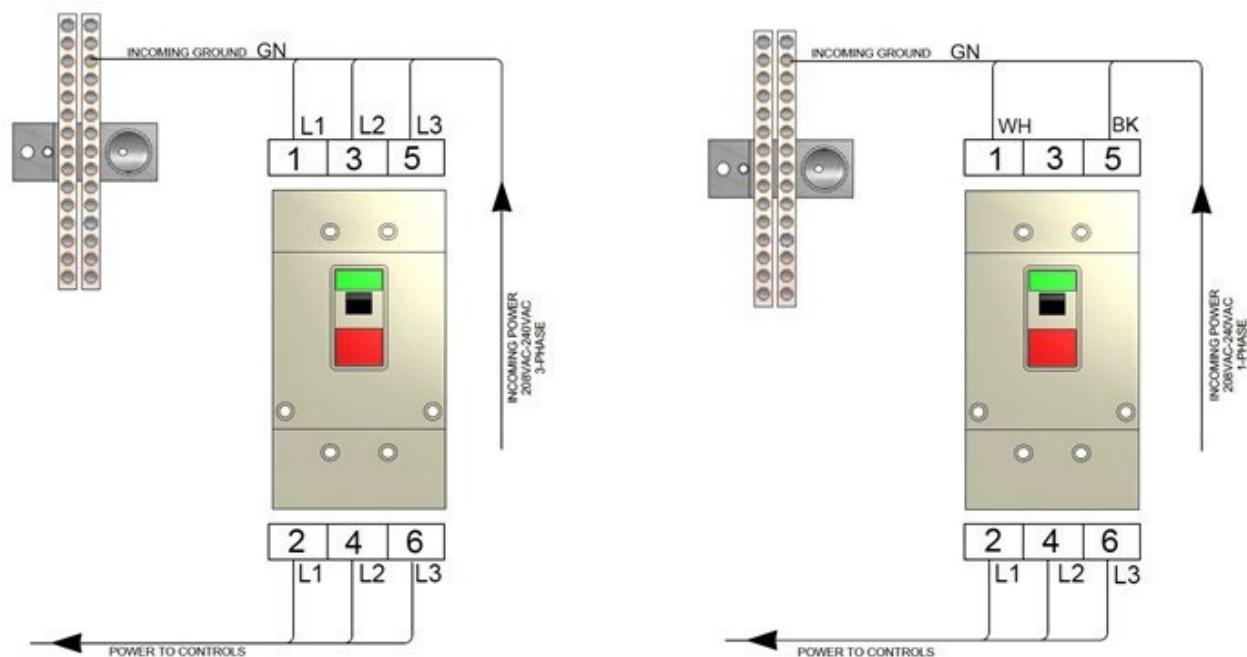

### Messa a terra

La macchina richiede una buona messa a terra. Il conduttore di messa a terra della fonte di alimentazione in ingresso deve essere collegato al blocco di messa a terra situato all'interno dell'armadio elettrico. È consentita l'installazione di un'asta di messa a terra in aggiunta al conduttore di messa a terra del servizio elettrico, ma deve essere collegata direttamente al blocco di messa a terra all'interno dell'armadio elettrico. Non è consentito collegare l'asta di terra alla base della macchina. Consultare un elettricista autorizzato della propria zona per valutare l'installazione e, se necessario, installare la barra di terra appropriata. In caso contrario, l'installazione potrebbe risultare non sicura e non conforme alle norme elettriche nazionali e locali.

## Collegamenti del trasformatore

Questa macchina richiede le seguenti dimensioni minime del trasformatore:

- 15 kVA

Se per l'installazione della macchina è necessario un trasformatore, fare riferimento allo schema seguente per le informazioni sul collegamento. I trasformatori devono essere dimensionati per soddisfare i requisiti minimi di potenza sopra elencati. Per la scelta e l'installazione del trasformatore, rivolgersi a un elettricista autorizzato della propria zona.

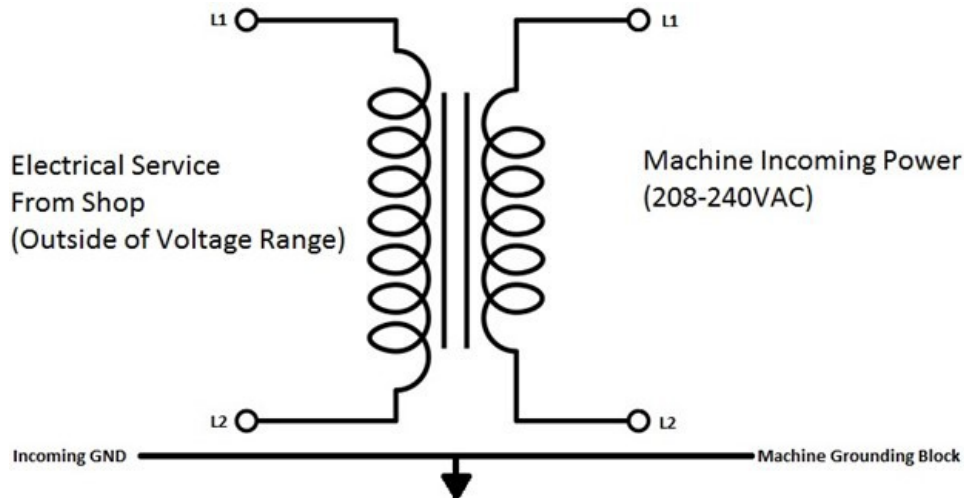
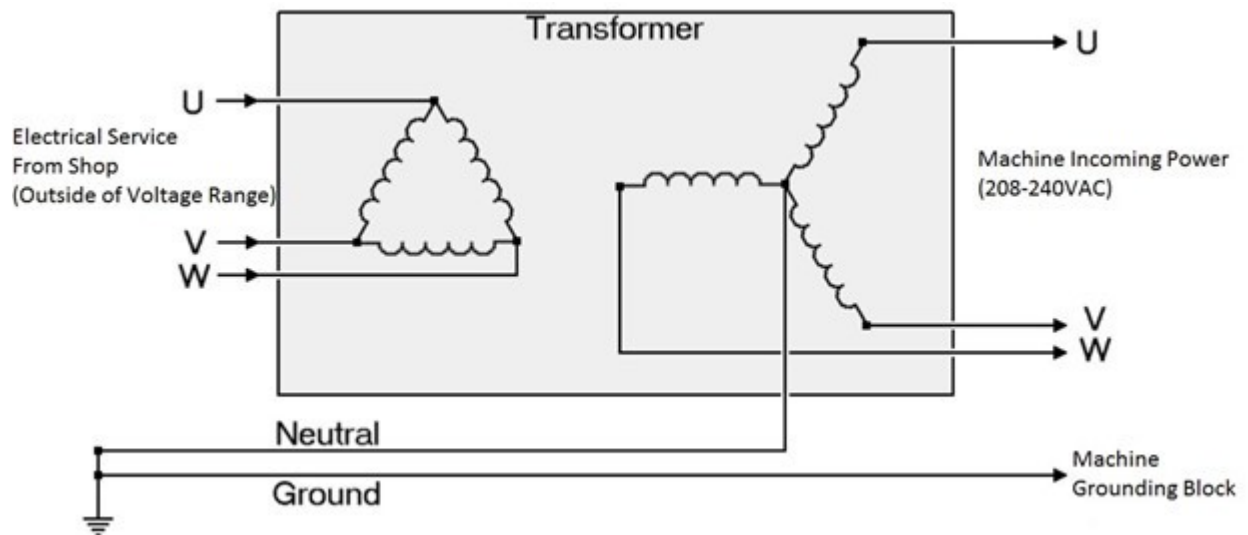

## Creare un account Skype

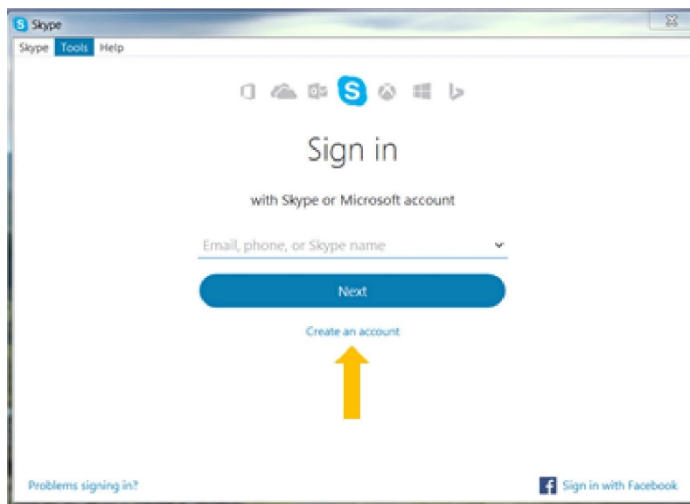

Cliccare su crea un account

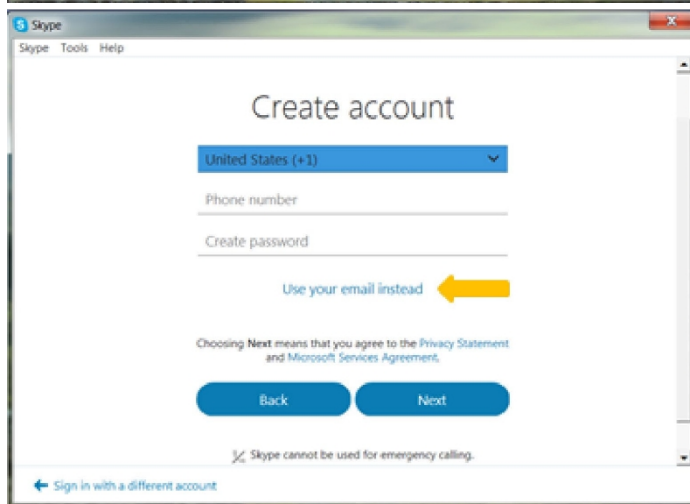

Cliccare su: Utilizza invece la

tua e-mail

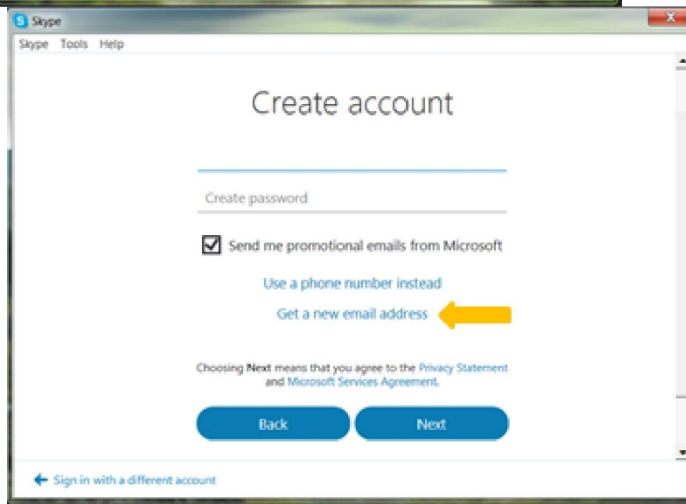
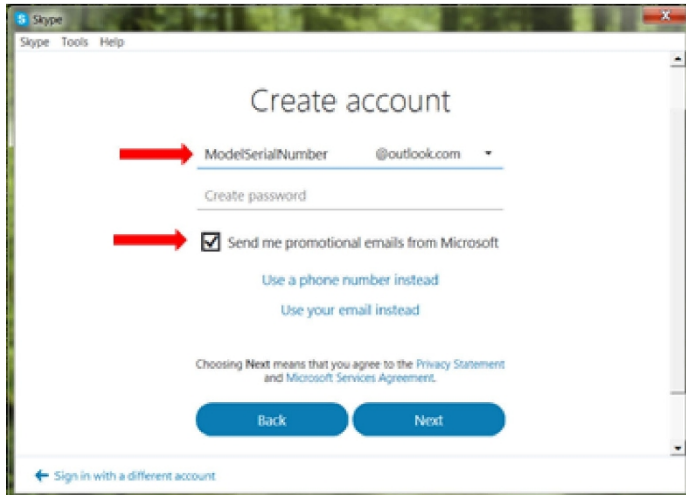

Fare clic su: Crea un

nuovo indirizzo e-mail Assegnare un nome all'account e-mail utilizzando il modello e il numero di serie della macchina Rottler.

Es:

H85A111, EM69P001

Creare una password facile da ricordare.

**Deselezionare** la casella per ricevere e-mail da Microsoft.

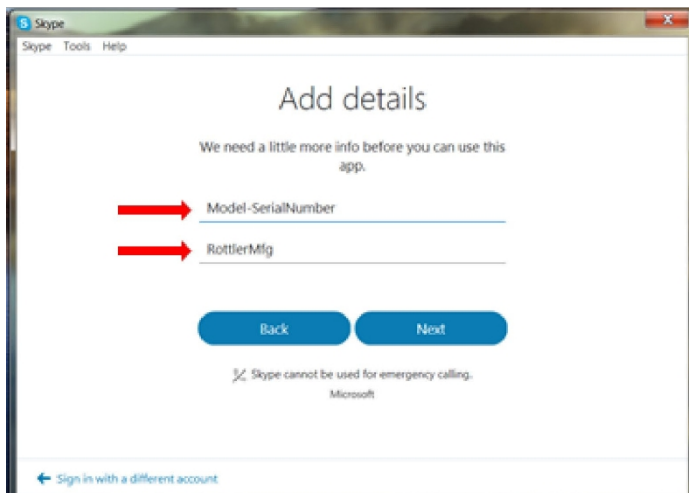

Nome: Modello e numero di serie

Ex: H85A-111, EM69P-001

Cognome: RottlerMfg

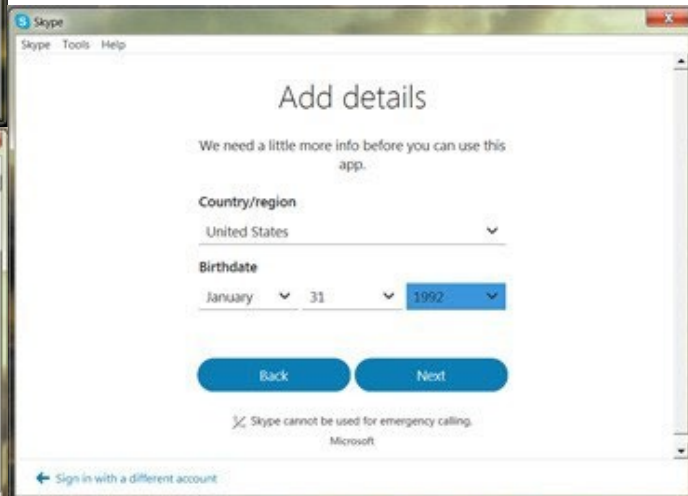

Selezionare il Paese/la regione

Compleanno: Data odierna, anno 1992  
Digitare il codice esattamente come appare.

Fare clic su "Avanti".

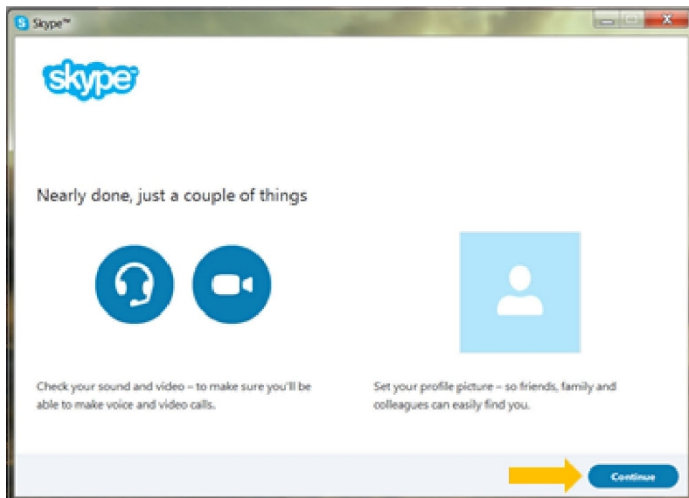

Fare clic su "Continua".

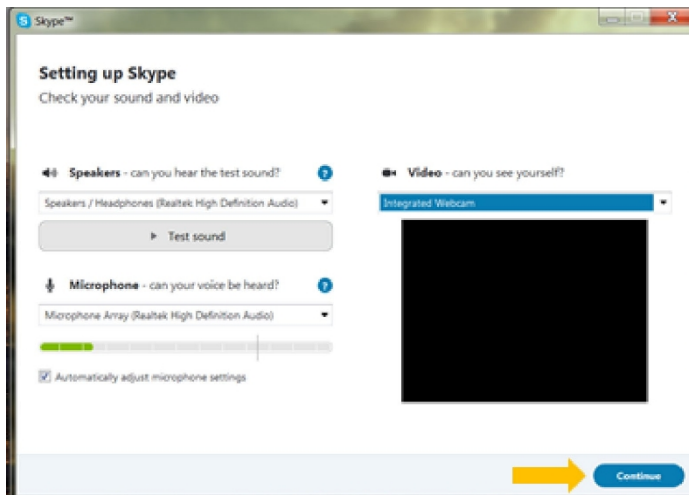

Se le cuffie e/o la webcam sono collegate, è possibile verificare che funzionino.

Altrimenti, fare clic su "Continua".

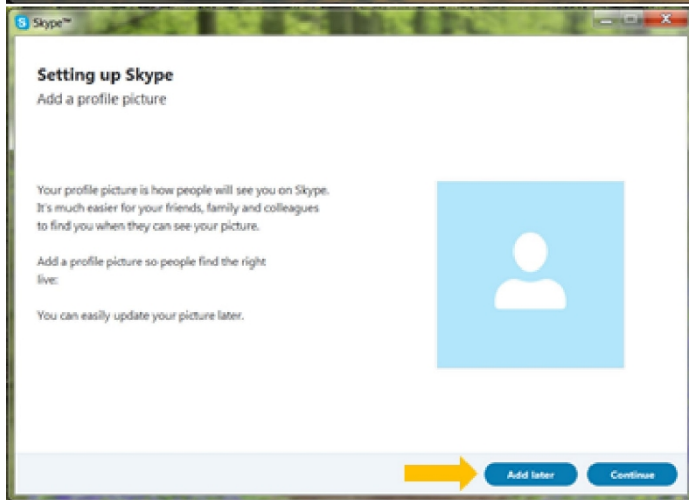

Fare clic su "Aggiungi più tardi" per saltare questa parte.

L'account Skype è configurato e pronto all'uso.